

OCU-NS400FS SL

品名	OCU-NS400FS SL		
呼称出力	3.0 kW		
電源	三相 200V 50 Hz / 60 Hz		
使用冷媒の種類	R404A		
蒸発温度範囲	-45 ~ -5		
法定トン数 (50 Hz / 60 Hz)	1.60 / 1.88		
圧縮機	型式	ZDJ075TA-SA	
	製品コード	819 260 02	
吐出量 (50 Hz / 60 Hz)	リキッドインジェクション (サーモバルブ制御)	13.1 m³/h / 15.4 m³/h	
	コンプレッサー	NEV-603DXF	
冷凍機油 (種類 / 量)	ダイアモンドフリーズ MEL32 R / 1.8 L	62 W	
	ファンモーター	アルミプレコートルーパーフィンチューブ	
凝縮器	型式 / 出力	SFC6-61D3P SFC6-61D3PY / 60 W	
	ファン径	460 mm	
凝縮圧力	マイコンデューティ制御による 0% ~ 100% 回転数制御 (高・中・低切換可)	FC1A基板	
	型式	KTEC-35 (0 ~ 40 : 16 k ~ 2.7 k)	
運転制御	低圧圧力センサ	ST1A基板	
	低圧圧力センサ	YSK-AA10B-127	
表示	デジタル	低圧圧力(-0.09 MPa ~ 0.98 MPa)、高圧圧力(0 MPa ~ 3 MPa)*1 (各種設定値、エラーコード*2は状況に応じて表示)	
	安全保護装置	付	
安全保護装置	高圧圧力センサ	SW-N1/AZ98 (20 A)	
	圧縮機保護サーモ作動 (OFF) 温度	130	
安全保護装置	可溶栓	3.5 mm , 70	
	圧縮機吐出温度	130 OFF , 75 ON (ST1A基板)	
安全保護装置	圧縮機吐出油面	付	
	電源逆相、欠相	ST1A基板内蔵	
安全保護装置	ヒューズ	操作回路 (5 A, 250 V × 3 ケ) , コンデンサファンモーター (5 A, 250 V × 2 ケ)	
	外部	無電圧接点出力 (AC 250 V , 3 A)	
制御部	ST1A基板	圧縮機 ON / OFF制御 逆相、高圧、電流、吐出温度、各種センサ異常等 モニタ表示、故障履歴表示、凝縮器ファン全速出力	
	制御センサ	有	
制御部	吸入温度	PB2M-36-AS1	
	吐出温度	PT2M-51H-AS1	
制御部	吐出パイプ温度	付	
	電装箱温度	YSK-AA30B-181	
制御部	高圧圧力	補助リレー、主および操作端子板	
	その他電装品	16 L	
内蔵機構部品	レシーバタンク	4.3 L	
	アキュムレータ	付	
内蔵機構部品	オイルセパレータ	付	
	サクシヨンフィルタ	銅管 100メッシュ	
内蔵機構部品	モイスタインジケータ	付 (12.7 mm オスフレア×メスフレア)	
	フィルタドライヤ	付 (12.7 mm オスフレア×オスフレア)	
付属品	属品	ヒューズ(5 A, 250 V × 2 ケ)	
	霜制御	クーリングコイル用 SDT-401M (オプション)	
霜制御	取盤	シヨーカー用 SDT-650MS (オプション)	
	リモートコントローラ	屋外設置用 SDT-450MR (オプション)	
霜制御	リモートコントローラ	SPK-EP170 (オプション)	
	接続管径	25.4 mm (外径溶接)	
製造開始	液出口	12.7 mm (フレア)	
	質量	159 kg	
騒音 (50 Hz / 60 Hz)	電流	88 A / 77 A	
	E.T.-10	47.5 dB(A) / 50.0 dB(A)	
騒音 (50 Hz / 60 Hz)	E.T.-40	46.0 dB(A) / 48.0 dB(A)	

*1 低圧圧力、高圧圧力は交互表示し、高圧側のみ数値末尾に「H」が表示されます。

*2 エラーコードは、先頭に「E」が表示されます。

注) 1. SL は、JRA耐重塩害仕様品です。

2. 当社推奨の漏電遮断器を取付け、D種接地工事をおこなってください。

3. 騒音特性は、マイクロホン位置が製品正面1 m × 1 mで、ファンコントローラ「高」モード時の値です。

(条件) 冷媒: R404A , 周囲温度: 32 , 電圧: 200 V

冷媒: R404A

	冷凍能力		入力		電流		
	50 Hz	60 Hz	50 Hz	60 Hz	50 Hz	60 Hz	
蒸発温度 ()	-5	10.2 kW	11.6 kW	4.26 kW	5.37 kW	13.9 A	16.7 A
	-10	8.80 kW	10.1 kW	4.06 kW	5.10 kW	13.4 A	15.9 A
	-15	7.49 kW	8.61 kW	3.87 kW	4.84 kW	12.9 A	15.1 A
	-17	7.00 kW	8.07 kW	3.80 kW	4.74 kW	12.7 A	14.8 A
	-20	6.30 kW	7.29 kW	3.70 kW	4.59 kW	12.5 A	14.4 A
	-25	5.23 kW	6.09 kW	3.54 kW	4.35 kW	12.0 A	13.7 A
	-30	4.27 kW	5.02 kW	3.40 kW	4.14 kW	11.6 A	13.1 A
	-35	3.45 kW	4.08 kW	3.26 kW	3.93 kW	11.3 A	12.5 A
	-40	2.8 kW	3.35 kW	3.14 kW	3.74 kW	11.0 A	12.0 A
-45	2.18 kW	2.60 kW	3.03 kW	3.56 kW	10.7 A	11.5 A	

注)3		補正率
蒸発温度 ()	-5	96.0
	-10	95.0
	-15	94.0
	-17	93.5
	-20	92.5
	-25	91.5
	-30	90.5
	-35	89.5
	-40	88.5
-45	87.5	

注) 1. 吸入ガス温度: 18 , ファンコントローラ: 低モード

2. -40 の値については、日冷工指導のR40数値表を使用しています。

3. 冷媒R404Aユニットの冷凍能力(吸入ガス温度18)を過熱度10 Kに換算する場合の補正率

OCU-NS300FS (SL) , OCU-NS400FS (SL)

3D449310C

AIR ↓ 吸込み方向

AIR ←

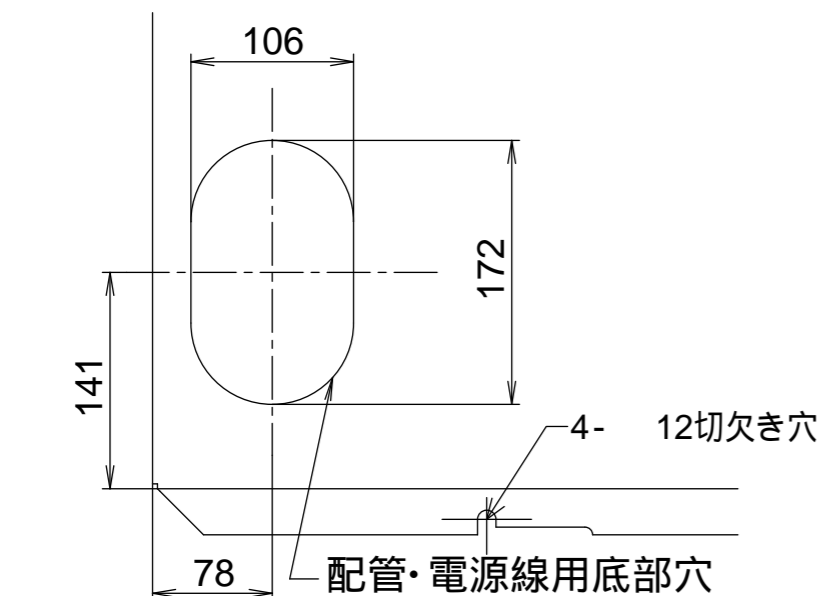

A部拡大図

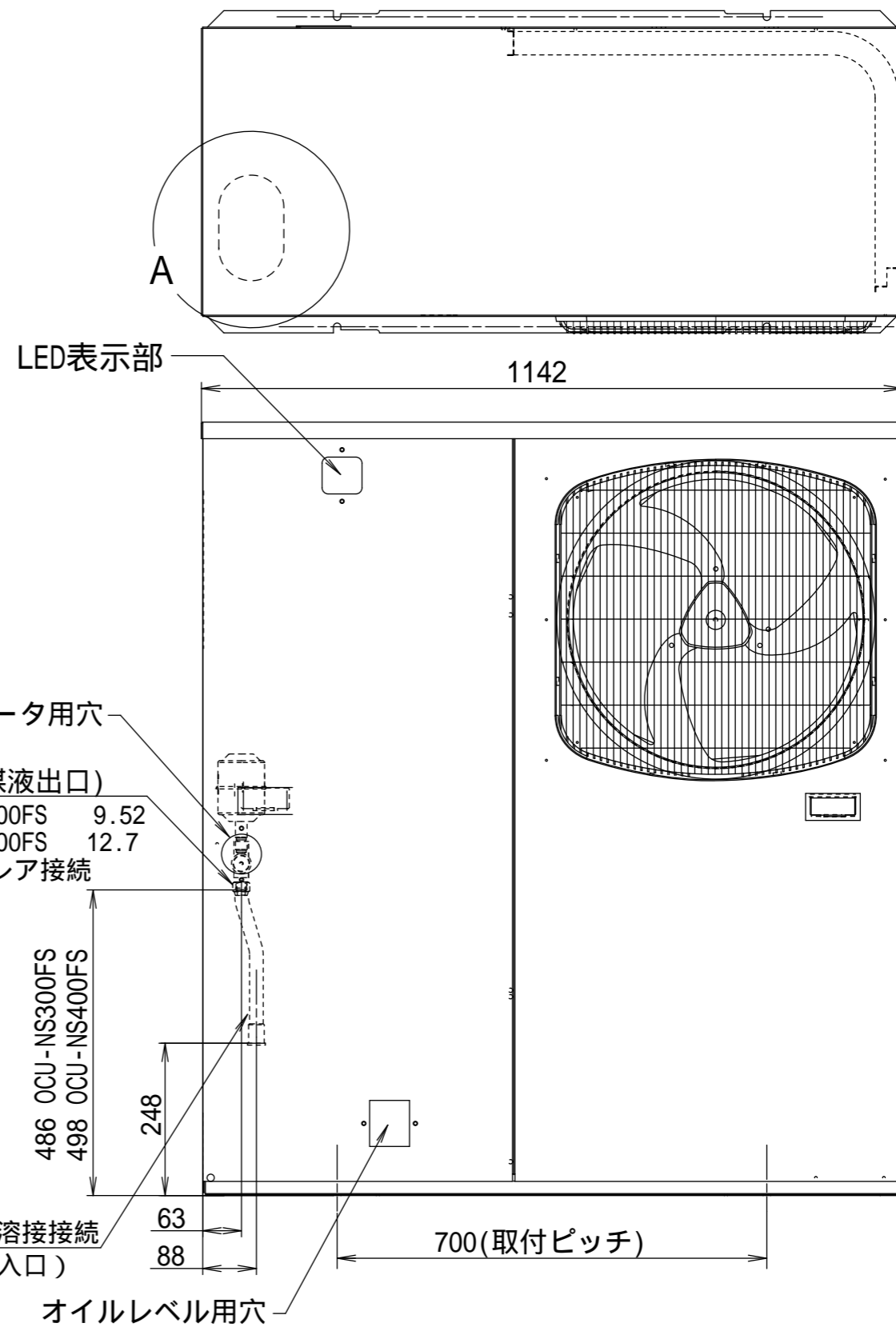
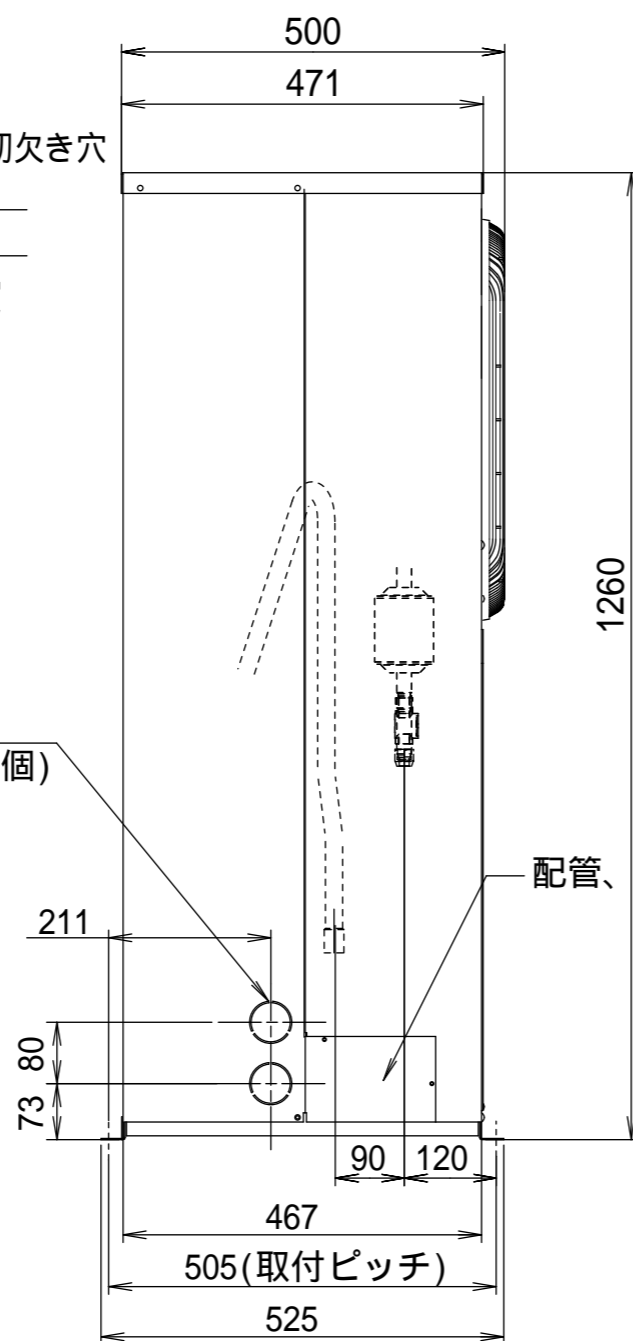
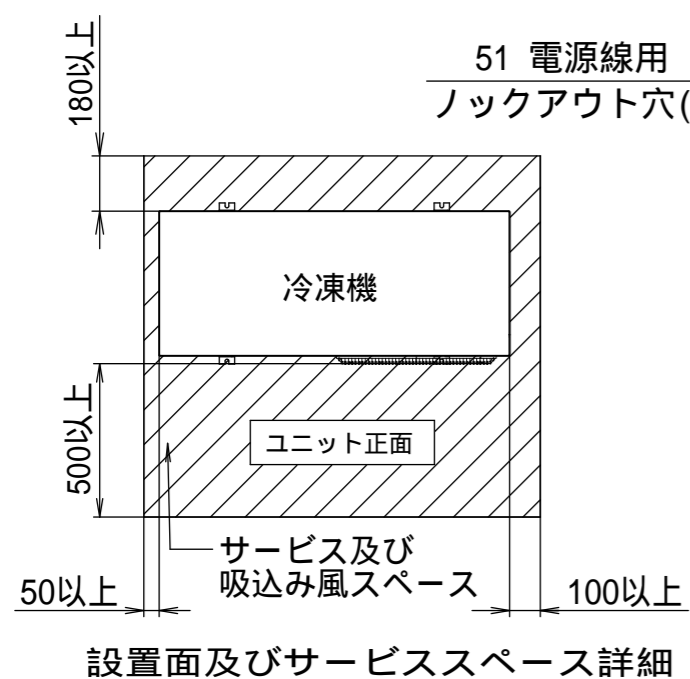

リキッドインジケータ用穴
(冷媒液出口)

OCU-NS300FS	9.52
OCU-NS400FS	12.7

フレア接続

OCU-NS300FS, OCU-NS400FS

3E216720C

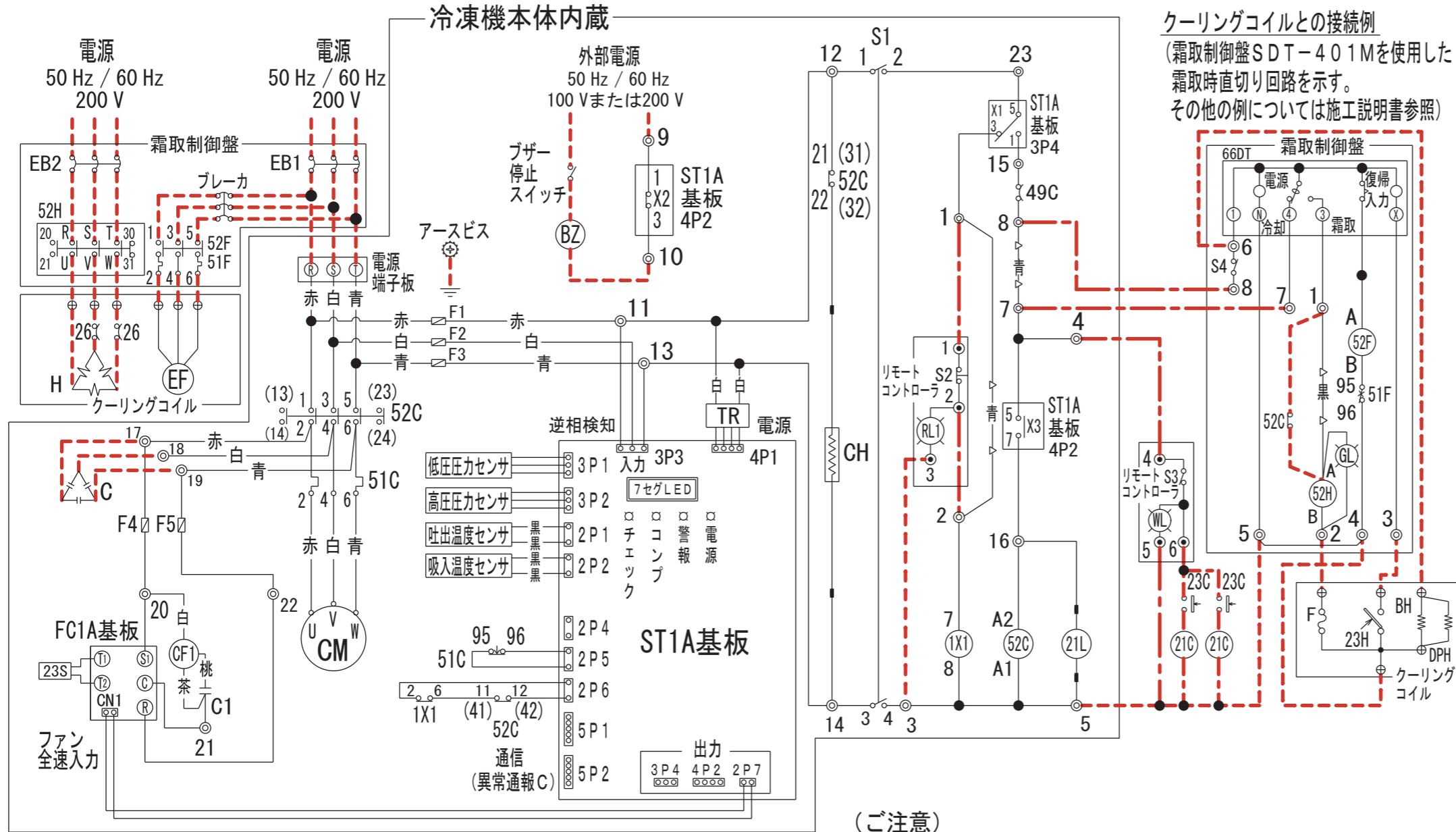

クーリングコイルとの接続例
(霜取制御盤SDT-401Mを使用した霜取時直切り回路を示す。その他の例については施工説明書参照)

記号	名称	
F1~5	ヒューズ (250V, 5A)	
S1	運転スイッチ (冷凍機側)	
S2	警報リセットスイッチ	リモートコントローラ ※3
S3	運転スイッチ (ポンプダウン停止)	リモートコントローラ ※3
1X1	補助リレー	
WL	冷却運転ランプ (白色)	リモートコントローラ ※3
RL1	警報ランプ (赤色)	リモートコントローラ ※3
	『電源逆相、欠相、高圧圧力異常、コンプレッサ過電流、吐出温度 (2時間に3回)、吐出温度センサ異常、低圧圧力センサ異常、高圧圧力センサ異常』	
52C	コンプレッサ用電磁接触器	
51C	コンプレッサ用サーマルリレー	
49C	コンプレッサモータ保護サーモ	
63H	高圧圧力スイッチ	
CM	コンプレッサモータ	
CF1	コンデンサファンモータ (保護サーモ内蔵)	
FC1A基板	ファンコントローラ	
C1	コンデンサファンモータ用運転コンデンサ	
21L	インジェクション用電磁弁	
CH	クランクケースヒータ	
ST1A基板	運転制御・コンプレッサ保護基板 (X1: 保護停止, X2: 外部警報, X3: 低圧制御) 外部警報の出力『漏電遮断器作動、操作ヒューズ切れ、電源逆相、欠相、高圧圧力異常、コンプレッサモータ過電流、吐出温度 (2時間に3回)、吐出温度センサ異常、低圧圧力センサ異常、高圧圧力センサ異常、但しコンデンサ点検警報はパターンによる』	
BZ	外部異常警報ブザー	※
EB1, 2	漏電遮断器	※
C	進相コンデンサ	※
23C	庫内温度調整用サーモスタット	※
21C	液管電磁弁	※
S4	運転スイッチ (霜取制御盤側)	※1
52H	デフロストヒータ用電磁接触器	※1
52F	エバポレータファンモータ用電磁接触器	※1
51F	エバポレータファンモータ用サーマルリレー	※1
GL	霜取ランプ (緑色)	※1
66DT	霜取タイマ (冷凍庫使用時ファン遅延1~2設定)	※1
EF	エバポレータ用ファンモータ	※2
26	異常過熱防止用サーモスタット	※2
F	温度ヒューズ	※2
23H	霜取終了感知サーモスタット	※2
H, BH, DPH	デフロスト、ボックス、ドレンパイプの各ヒータ	※2
○, ●, ⊕	端子板 (●はリモートコントローラ, ⊕はクーリングコイル)	
---	工場結線	
---	現地結線	
---△---	用途により削除等変更するリード線	

【電装ボックス配置図】

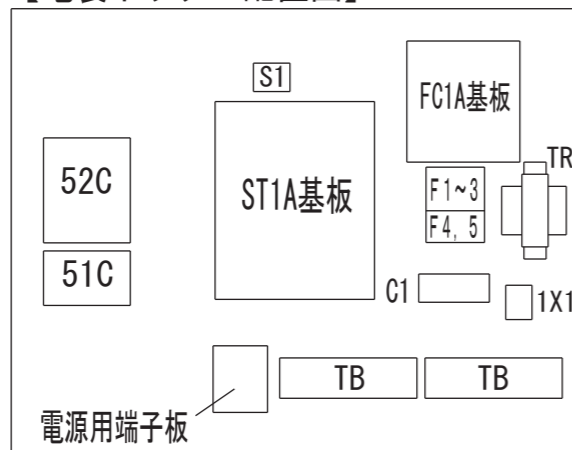

(ご注意)

- アースは指示ラベルの位置に必ずおこなってください。
- リモートコントローラと冷凍機本体の配線等基本回路は太い一点鎖線で示します。リモートコントローラを結線する場合は、端子板1-2間の青線ははずし、太い一点鎖線のように結線してください。
- 別売のクーリングコイルと霜取制御盤との組合せ例を太い破線で示します。霜取時直切り方式を示していますが、本体の端子板7-8間の青線は不要ですのではずしてください。
- ※印の機器は現地手配となります。但し※1、※3は当社別売品、※2はクーリングコイルに内蔵されています。
- 霜取時ポンプダウン運転し、コンプレッサとヒータを同時通電したくない場合霜取制御盤の端子No. 1と52HのA間の黒線ははずし、52Cに補助接点ユニットを取付けb接点に破線のように結線してください。ポンプダウン運転への結線変更は施工説明書を参照ください。
- 接点部の矢印は圧力、温度が上昇した場合の接点の動作方向を示します。
- ()の番号は4HPの場合です。
- ユニットの停止方法: スイッチS3を”停止”にし、約5分後(ポンプダウン運転)スイッチS4を”停止”にしてください。又長時間停止の場合はさらに漏電遮断器EB1、2をOFFにしてください。
- ST1A基板故障時の応急処置に関しては、施工説明書を参照ください。

⚠ この製品をご使用になる場合は、漏電遮断器の設置とアース配線工事が必要です。

パナソニック株式会社

- 図面は実測しないでください。
- この資料は平成25年8月現在のものです。

OCU-NS400FS (SL)

<条件>
冷媒 R404A
周囲温度 32
凝縮温度 -
蒸発温度 -10
電圧 200 V
1 m × 1 m 正面中央
ファンコントロール: 高モード

騒音計: Aレンジ(50 Hz / 60 Hz)
47.5 / 50.0 ± 3 dB(A)

— 60 Hz, AT 32
- - - 50 Hz, AT 32

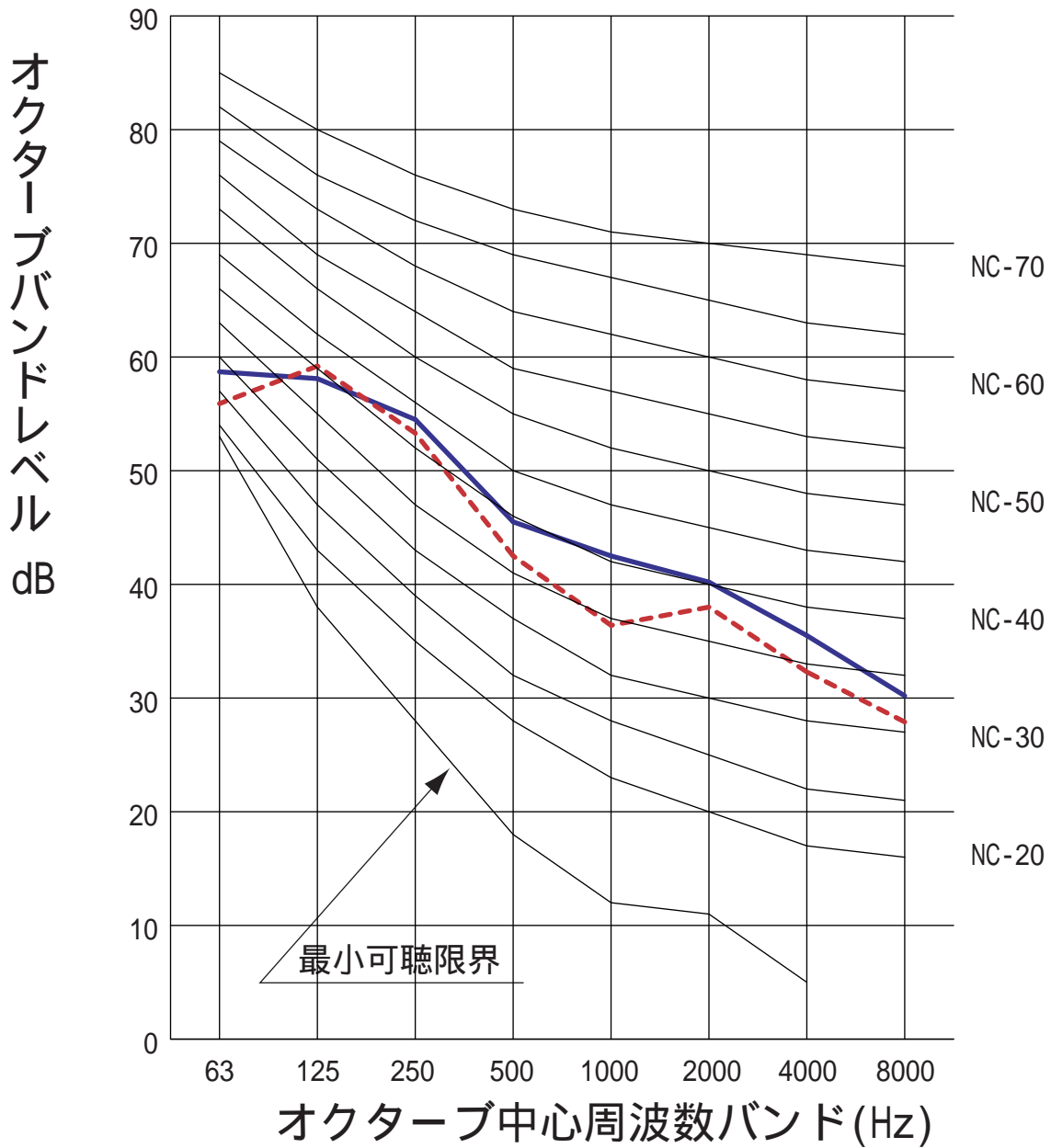

OCU-NS400FS (SL)

<条件>
冷媒 R404A
周囲温度 32
凝縮温度 -
蒸発温度 -40
電圧 200 V
1 m × 1 m 正面中央
ファンコントロール: 高モード

騒音計: Aレンジ(50 Hz / 60 Hz)
46.0 / 48.0 ± 3 dB(A)

— 60 Hz, AT 32
- - - 50 Hz, AT 32

